

# SUZUKI SPORT

## Z5210 - ZCDA0 サイドスポイラー

取付・取扱要領書

この度はAWIN製品をお買い上げ頂き誠にありがとうございます。  
本書は本製品の取付け、取扱いについての要領と注意事項を記載してあります。  
取付け作業を行う前に必ず最後までお読みいただき、正しい取付け・取扱いを実施してください。  
なお、本書は必ずお客様にお渡しください。

### 《取付け上のご注意(取付け作業の方)》

<b>⚠警告</b>	誤った取付け・取扱いを行うと生命の危険または、 重大な傷害等を負う可能性がある内容について記載しています。
<ul style="list-style-type: none"> <li>・本製品への改造・加工、及び適合車種以外への装着は、 重大な事故や故障を招くおそれがありますので絶対に行わないでください。</li> <li>・本製品の取付け・交換は、該当車両の整備要領書に従い、本書の注意事項を守って確実に作業を行ってください。</li> <li>・取付け作業は規定トルクに従って、確実に締め付けてください。 規定トルク以下の場合、脱落等により重大な事故や故障を招くおそれがあります。</li> </ul>	

<b>⚠注意</b>	誤った取付け・取扱いを行うと事故につながったり、 ケガをしたり、車両を損傷する等の可能性がある内容を記載しています。
<ul style="list-style-type: none"> <li>・本製品を取付ける前に、構成部品が全て揃っていること、損傷や不具合が無いことを確認してください。 取付け後に発覚した損傷や不具合のクレームには、対応できない場合があります。</li> <li>・本製品の取付けは、キズ付き防止のため保護シート等の上で取扱いを行ない、同時に取付け部位を保護材にて養生をした後に作業を行ってください。取付け作業時のキズ付きや破損に十分に注意してください。</li> <li>・車両の脱脂作業を行う際は、アルコール(IPA)等を使用し、清潔なウエスを使用して作業を行ってください。 (シンナー等の有機溶剤、酸、アルカリ性の洗剤、パーツクリーナー等は使用しないでください)</li> <li>・両面テープ接着作業の前に、脱脂作業を確実に行ってください。</li> <li>・両面テープの圧着は49N(5kgf)以上(車両が軽く揺れる程度)で確実に行ってください。</li> <li>・両面テープは一度貼付けてから貼り直すと、接着力が低下し本来の性能を確保できません。</li> <li>・本製品の両面テープは、環境温度が15℃以下の低温時には接着能力が低下します。 ドライヤー等で両面テープ及び接着面を温めてから貼付け作業を行ってください。</li> <li>・本製品の取付け後24時間以内の洗車は避け、水(水拭きを含む)・雨などが、かからないようにしてください。</li> <li>◆以上注意事項を守らなかった場合、製品の浮き、剥がれの原因となります。</li> <li>・取付け後、本製品と車両との干渉が無いことを確認してください。</li> <li>・本製品の取付けに伴い分解・脱着した部位により、再設定・調整が必要となる場合があります。 該当車両の整備要領書に従い、各部の点検・調整・設定を行ってください。</li> </ul>	

## ■構成部品

No.	部品名称	数量
①	サイドスポイラー RH	1
②	サイドスポイラー LH	1
③	アプセットタッピング	8
④	スプリングナット	8
⑤	クリップ A	2
⑥	クリップ B	2
⑦	型紙	1
⑧	取付・取扱要領書	1
⑨	保証書	1

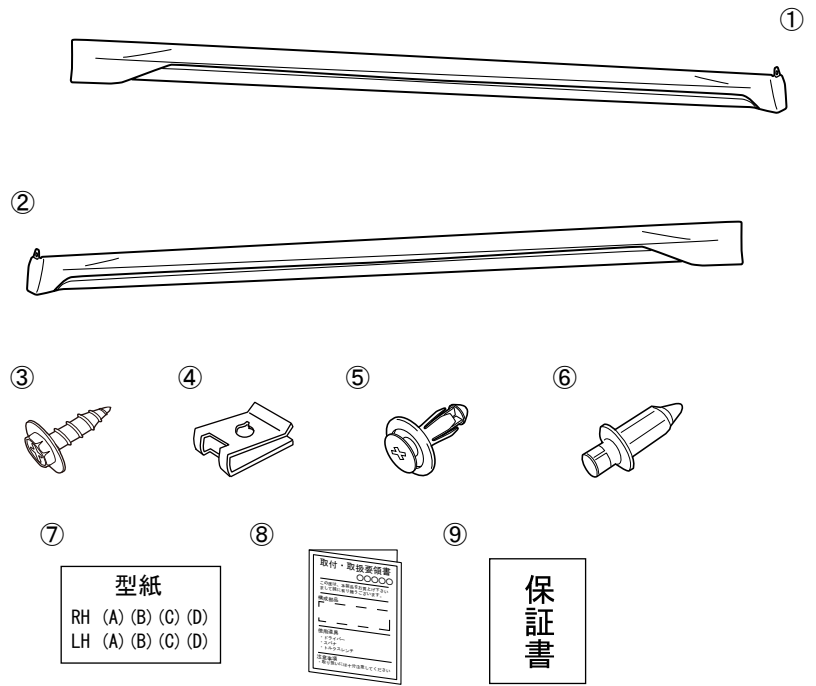

- ・ドリルφ3、φ6 ・ドライバー ・ キリ ・ スケール ・ ガムテープ
- ・ドライヤー ・ マスキングテープ ・ 保護メガネ ・ アルコール（IPA） ・ ウェス

## 取付完成図

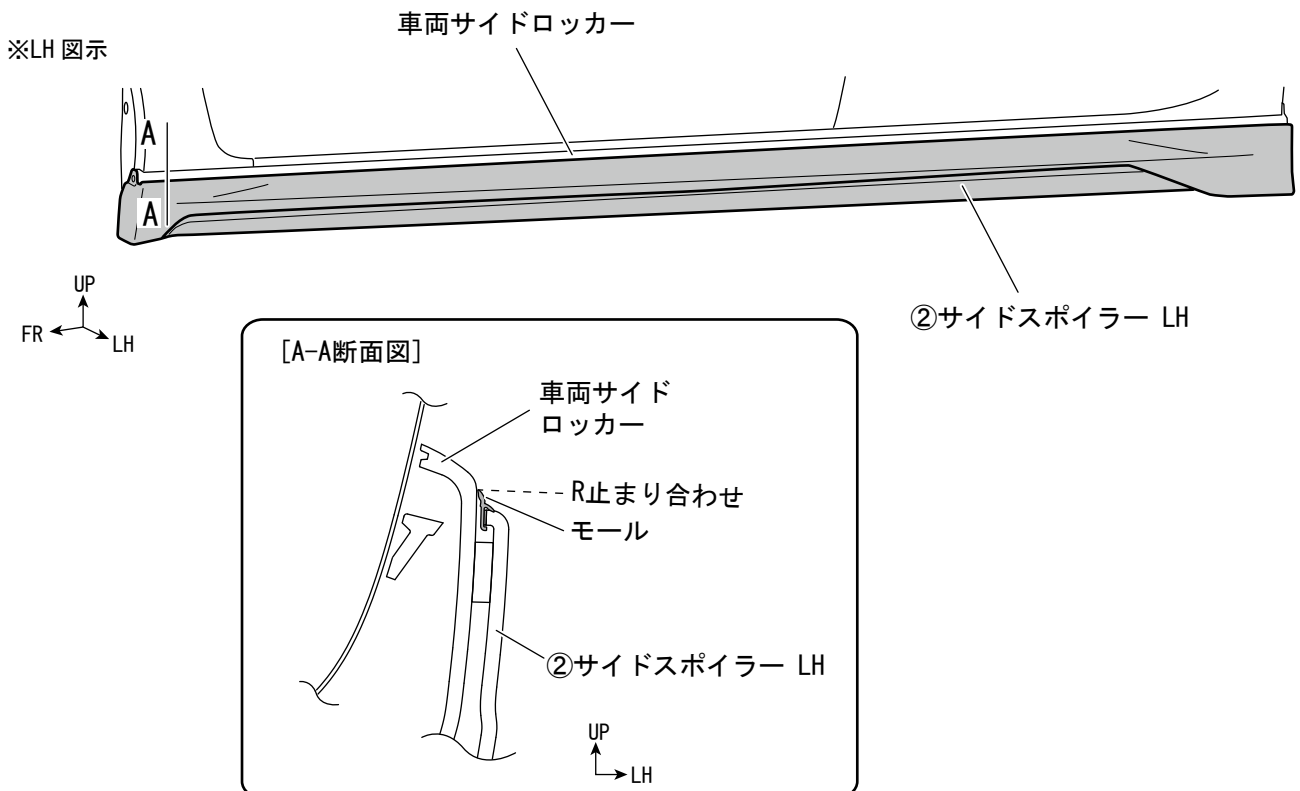

## ■サイドスポイラー取付準備

1. 下図を参照し、車両クリップを取外す。(2ヶ所)

[サイドロッカー側面視]

※LH 図示 左右同作業

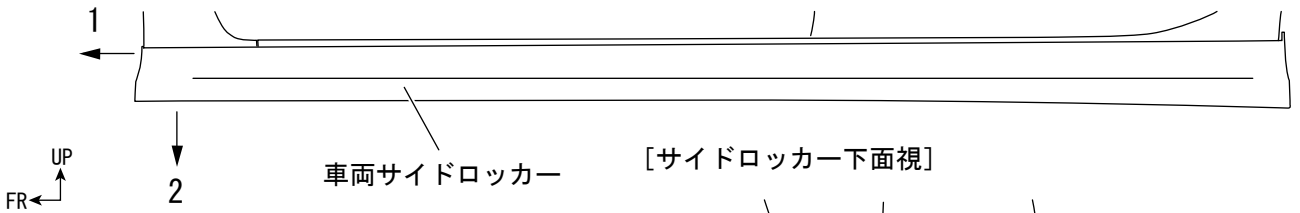

[サイドロッカー下面視]

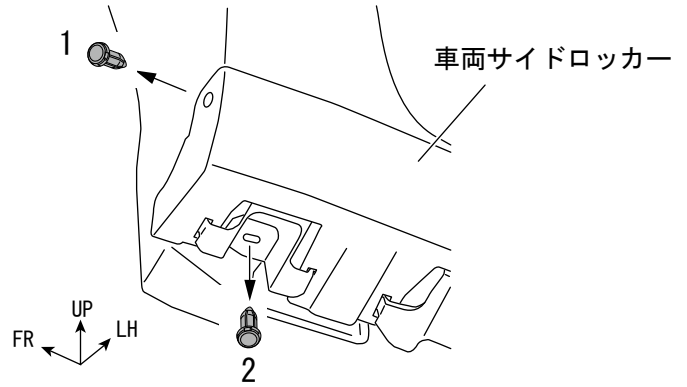

取外した車両クリップ  
は再使用しません。

2. ⑦型紙(A)～(D)を台紙から切り外し、下図を参照し車両サイドロッカー下面にマスキングテープで貼付ける。(4ヶ所)

3. ⑦型紙(A)～(D)に型抜きされている小さな穴の中心を狙いケガキ針で印を付け、ドリルで下穴をφ3であけ、φ6の本穴をあける。(4ヶ所)

[サイドロッカー下面視]

※LH 図示 左右同作業

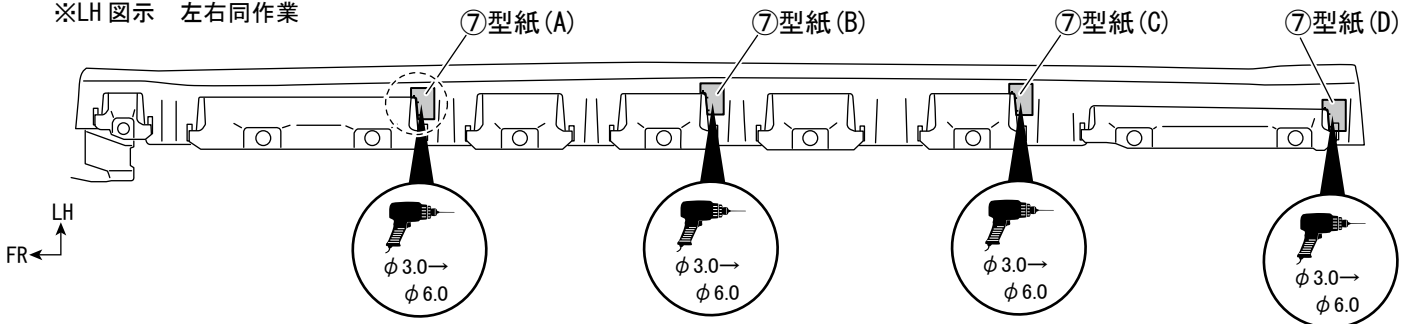

[拡大図]

・下面部：φ6.0 [下穴φ3.0→本穴φ6.0] (4ヶ所)

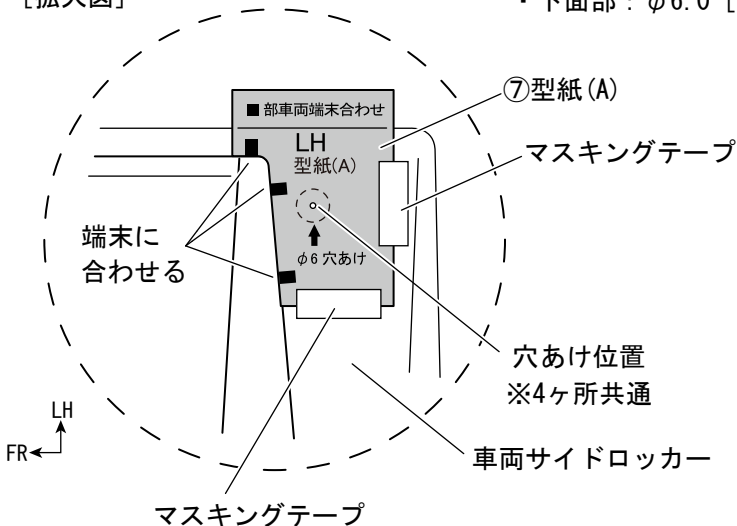

ドリルの刃にガムテープ等を巻き付け、貫通防止策を施してください。

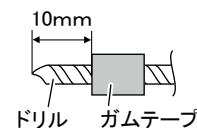

4. ⑦型紙をはがし、加工穴周辺のバリを除去する。(4ヶ所)

5. 下図を参照し、加工穴に合わせて④スプリングナットを取付ける。(4ヶ所)

[サイドロッカー下面視]

※LH 図示 左右同作業

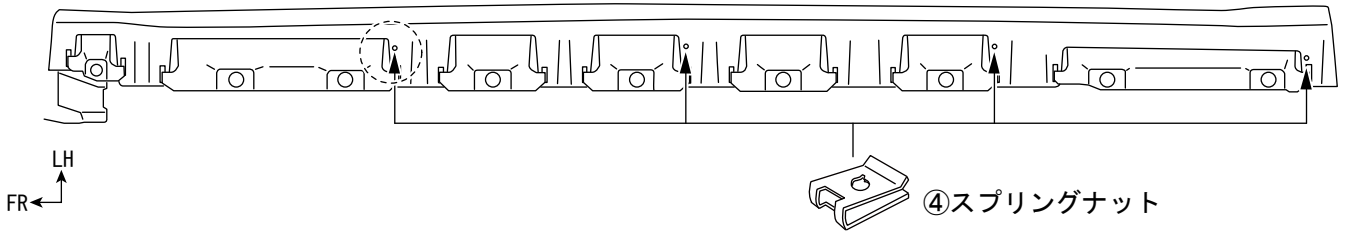

[取付部断面図]

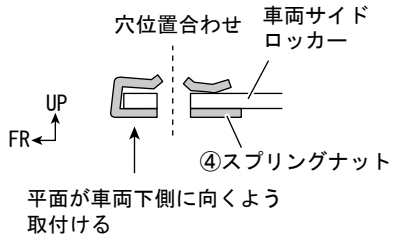

[アドバイス]

④スプリングナットが取付けにくい場合は、先端を少し広げると挿入がスムーズになります。

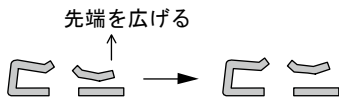

[拡大図]

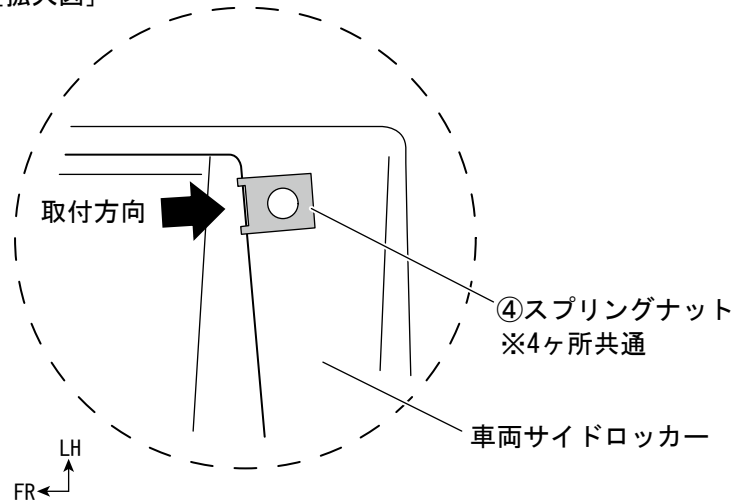

6. 下図の脱脂範囲をアルコール (IPA) で脱脂する。

[サイドロッカー側面視]

※LH 図示 左右同作業

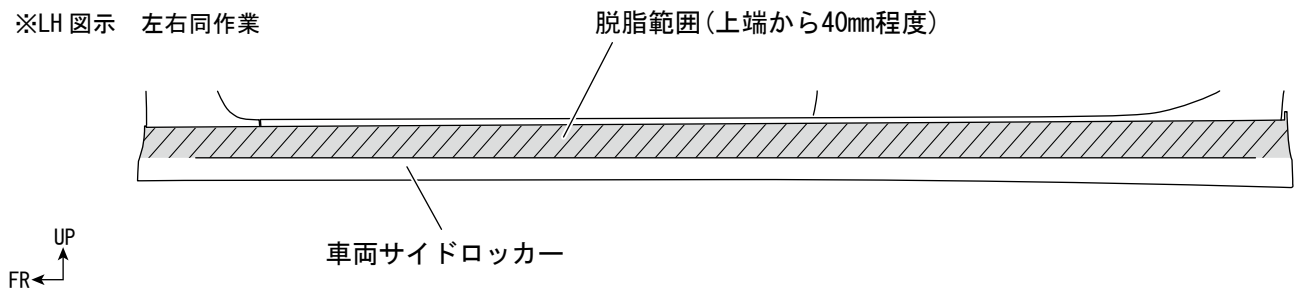

7. 下図を参照し②サイドスポイラー LH裏側の両面テープ離型紙を30mm程度めくり、表側に折返してマスキングテープ等で貼付ける。(1ヶ所)

[裏面視]

※LH 図示 左右同作業

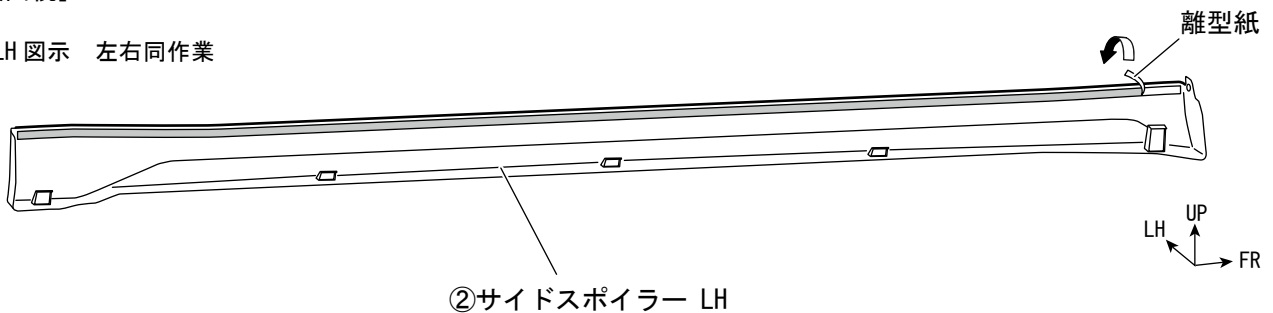

## ■ サイドスポイラー取付要領

1. 下図を参照し、②サイドスポイラー LHの前端を⑤クリップ Aで固定し（1ヶ所）、モール上端をサイドロッカーのR止まりに合わせて取付けしガムテープ等で仮固定する。

[サイドロッカー側面視]

※LH 図示 左右同作業

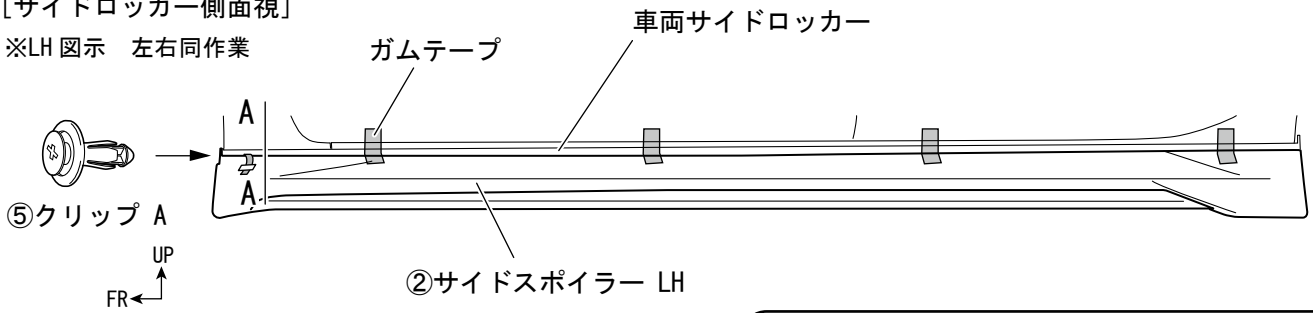

[拡大図]

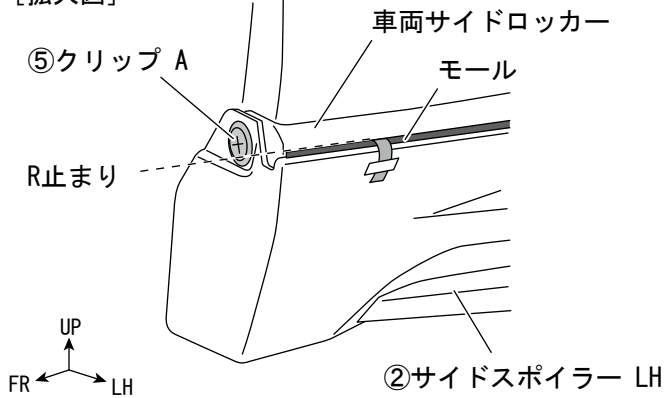

[A-A断面図]

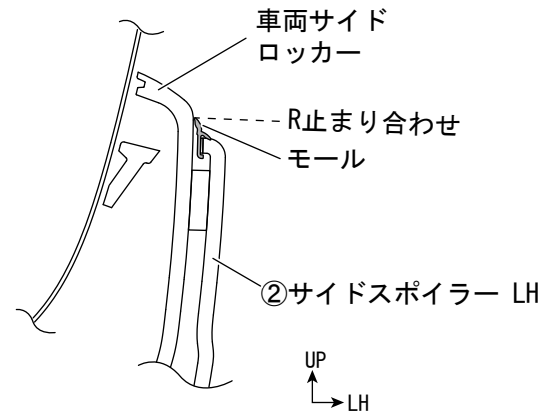

2. 下図を参照し、②サイドスポイラー LH下面ブラケット部を⑥クリップ Bで固定する。

3. 下図を参照し、②サイドスポイラー LH下面ブラケット部を③アプセットタッピングで仮締めする。（4ヶ所）

[サイドロッカー側面視]

※LH 図示 左右同作業

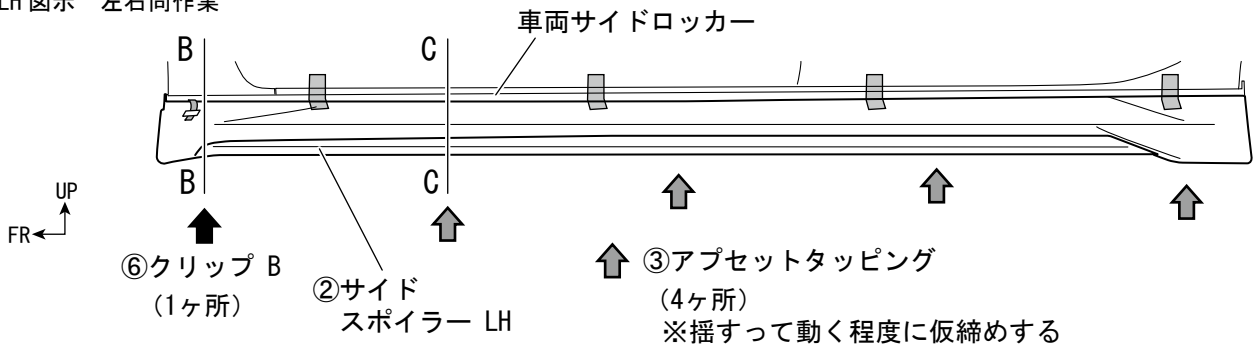

[B-B断面図]



[C-C断面図]



4. 下記を参照し、取付け位置がずれないように注意し、両面テープ離型紙を矢印の方向へ剥がしながら圧着する。

[サイドロッカー側面視]

※LH 図示 左右同作業

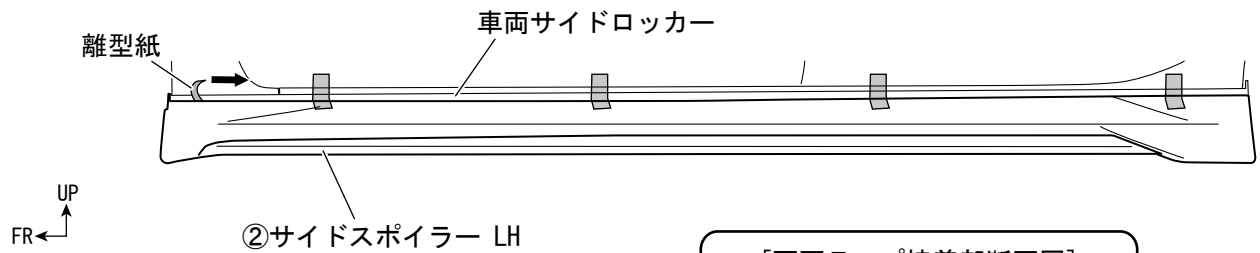

両面テープの接着力を最大限に発揮させる為、貼付け作業前に両面テープ部の貼付け部をドライヤー等で約40℃程度に暖めてください。

[両面テープ接着部断面図]

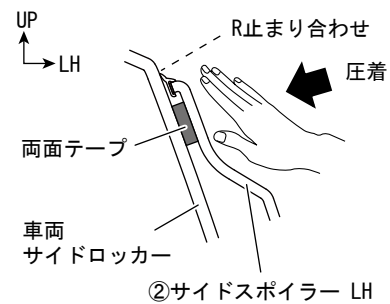

5. 仮締めした③アプセットタッピングを本締めし、ガムテープを全て剥がす。

[サイドロッカー側面視]

※LH 図示 左右同作業

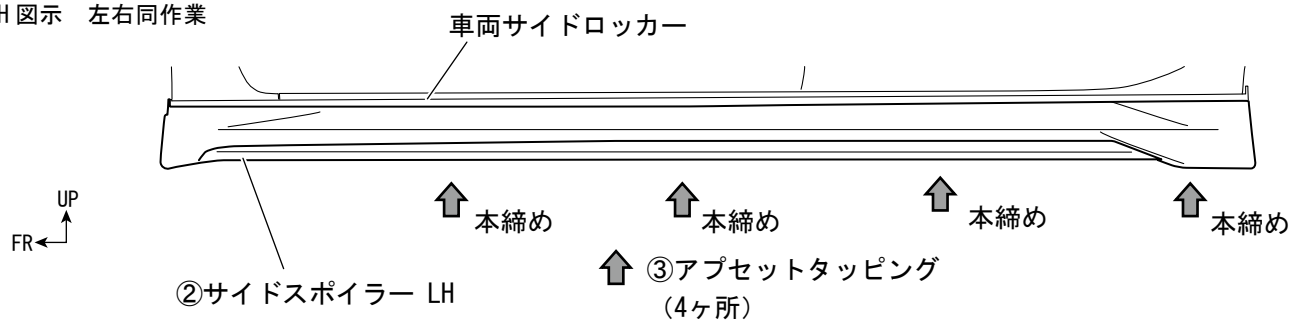

6. ①サイドスポイラー LHの取付け状態を再度確認し、作業完了。